

Инструкция по монтажу зажимного соединительного кольца КМН

1. Выберите размер отбортовочного уплотнительного кольца в соответствии с диаметром трубы.
2. Наденьте отбортовочное уплотнительное кольцо на одну из кромок. **Всегда начинайте с места стыка отбортовочного уплотнительного Кольца** (для этого отбортовочное уплотнительное кольцо необходимо слегка повернуть внутрь, чтобы прорезь была направлена внутрь).

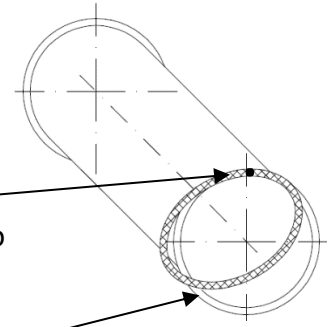

3. Теперь полностью натяните отбортовочное уплотнительное кольцо с небольшим удлинением (Удлинение необходимо, но **но не растягивайте слишком сильно**, это может привести к утечкам). **Внимание: Профилированная сторона** отбортовочного уплотнительного кольца фланца должна быть сверху кромки и указывать в направлении противоположной трубы, подлежащей соединению

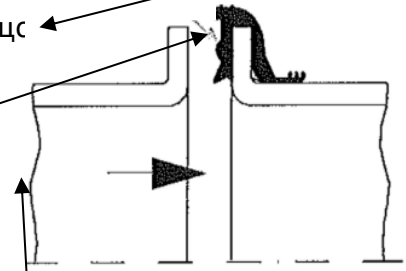

4. Противоположная труба должна находиться посередине соосно с фланцевой кромкой натянутого отбортовочного уплотнительного кольца.

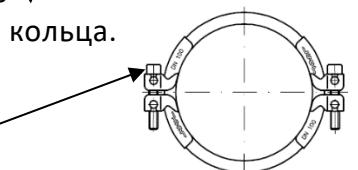

5. Зажимное кольцо изначально закрыто, то есть в таком виде, в каком оно находится при поставке.

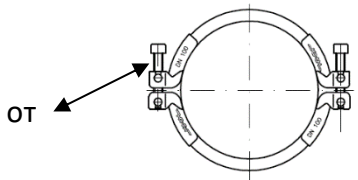

6. Ослабьте оба зажимных винта, но не полностью отвинчивайте их от зажимного элемента.

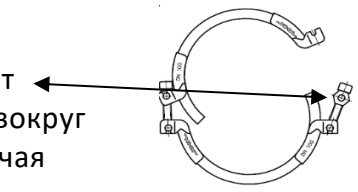

7. Отсоедините стяжку золотого/серебряного цвета с 2 канавками от натяжного башмака и откройте две половины натяжного кольца вокруг вращающейся стяжки. Зажимное кольцо остается при этом, включая зажимные винты, как единое целое.

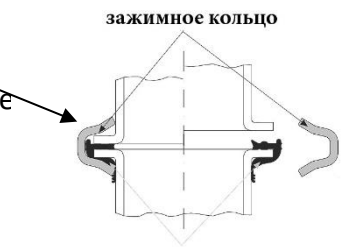

8. Поместите зажимное кольцо в открытом положении вокруг обжимных кромок соединяемых вместе частей трубы, прикрепите стяжку золотого/серебряного цвета, равномерно затяните оба зажимных винта до крутящего момента 10 Нм.

Внимание: При закрытии зажимного кольца фланцевое Уплотнительное кольцо не должно образовывать петлю.

Важное замечание: Гарантийные претензии и претензии по возмещению убытков становятся недействительными в случае неправильной установки зажимного соединительного кольца КМН.

